

Einbau des Uhl-Matchabzugs in den Lower

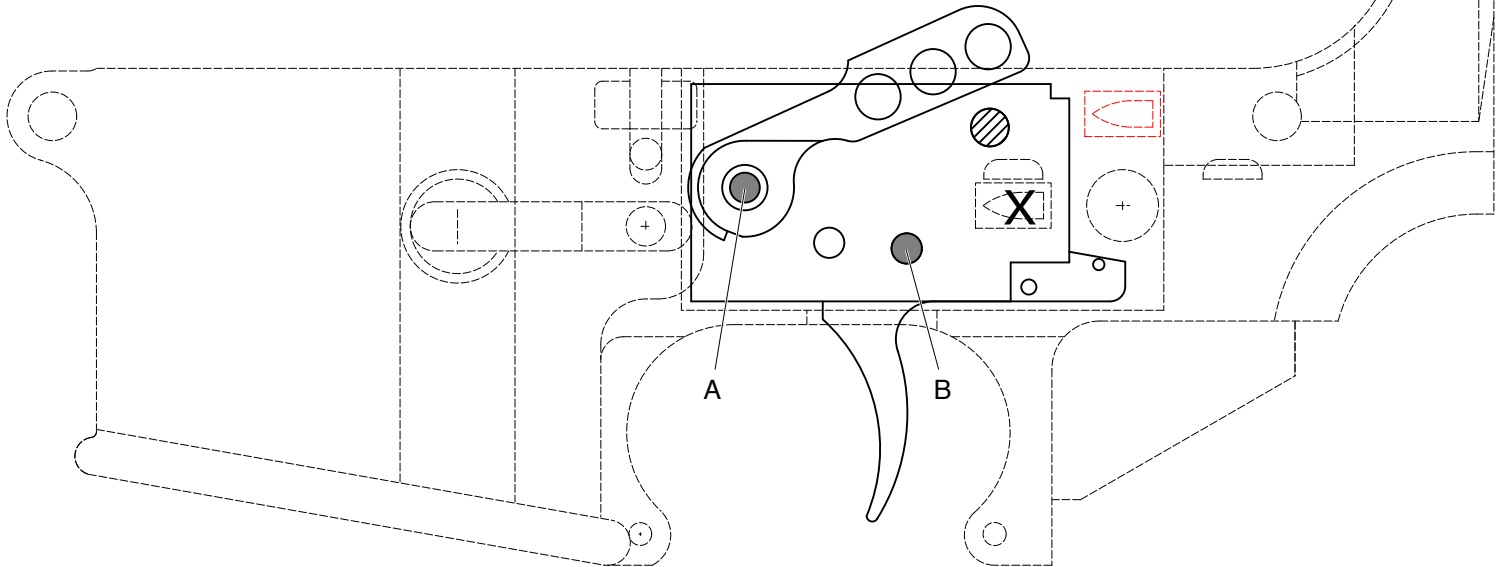

Vorbereitung:

ACHTUNG: Sicherstellen das die Waffe entladen ist!

Upper und Lower voneinander trennen

Abzugsicherung ausbauen

Abzug ausbauen. **WICHTIG:** Die beiden Haltepins werden für den Einbau des neuen Matchabzugs benötigt!

Einbau:

Den Hahn des Uhl-Matchabzugs spannen

Abzug in den Lower einsetzen

Den vorderen Pin des ausgebauten Abzugs in die Bohrung (A) des Hahns einstecken

Mit dem hinteren Pin des ausgebauten Abzugs den Hilfspin (B) des Abzugzüngels durchdrücken

Den Hilfspin (B) für einen Wiederausbau aufbewahren

Die Klemmschrauben (1) gefühlvoll anziehen

Ausbau:

Die Arbeitsschritte des Einbaus in umgekehrter Reihenfolge vornehmen

Abschluß:

Abzugsicherung wieder einbauen

Upper und Lower wieder verbinden

ACHTUNG: Sicherheitsüberprüfung durchführen

Einstellen des Uhl-Matchabzugs

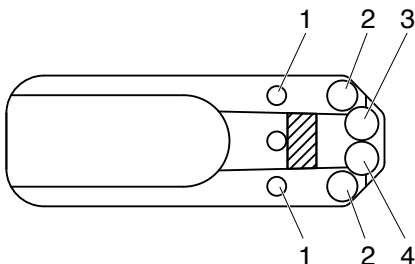

1 Klemmschrauben

2 Abzuggewicht (ca. 1.000 - 2.750 Gramm) und Federn zum Tauschen

3 Druckpunkt (kleiner Verstellbereich)

4 Anschlag Abzug (Triggerstop)

alle Schrauben Inbus SW 2, Schlüssel im Lieferumfang enthalten

Abzuggewicht: Drehen der Schraube (2) im Uhrzeigersinn und/oder Tausch der mitgelieferten Federn erhöhen das Abzuggewicht. Es kann auch nur eine Feder eingebaut und das Abzuggewicht eingestellt werden!

Druckpunkt: Drehen der Schraube (3) gegen den Uhrzeigersinn reduziert den Weg zum Druckpunkt (Direktabzug).

Triggerstop: Drehen der Schraube (4) im Uhrzeigersinn verkürzt den Anschlag des Abzugzüngels.

Darauf achten, das der Abzug sicher auslöst!

Haftungsausschluß

Für etwaige Schäden bei Einbau/Ausbau und/oder Betrieb des Matchabzugs wird keine Haftung übernommen.